

Brazil Cloud Market Opportunity and Trends 2011

May, 2011

Mauro F Peres

Diretor Geral
IDC Brasil

IDC: Empresa líder em inteligência de mercado nos segmentos de TI e Telecom



Distribuição dos analistas ao redor do mundo*

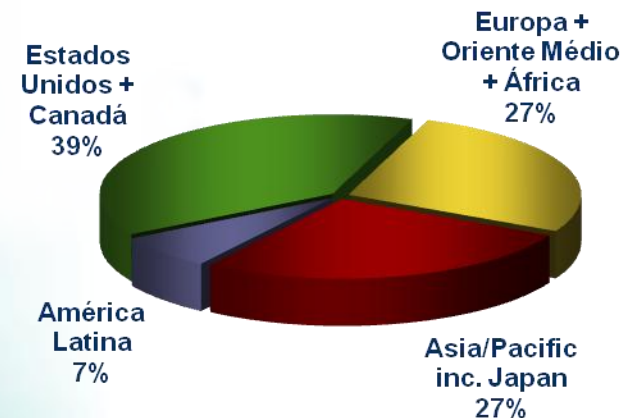

**41% dos analistas localizados em mercados emergentes!*

- **Presença em mais de 110 países ao redor do mundo;**
- **Mais de 1.000 analistas ao redor do mundo, conectados em uma verdadeira rede de informações global;**
- **Mais de 60 pessoas no Brasil;**
- **Mais de 46 anos de experiência em pesquisas, estudo de tendências e consultorias nos mercados de TI e Telecomunicações.**

A nova plataforma de crescimento da indústria de TIC



Estamos diante de uma nova bifurcação na indústria de TIC

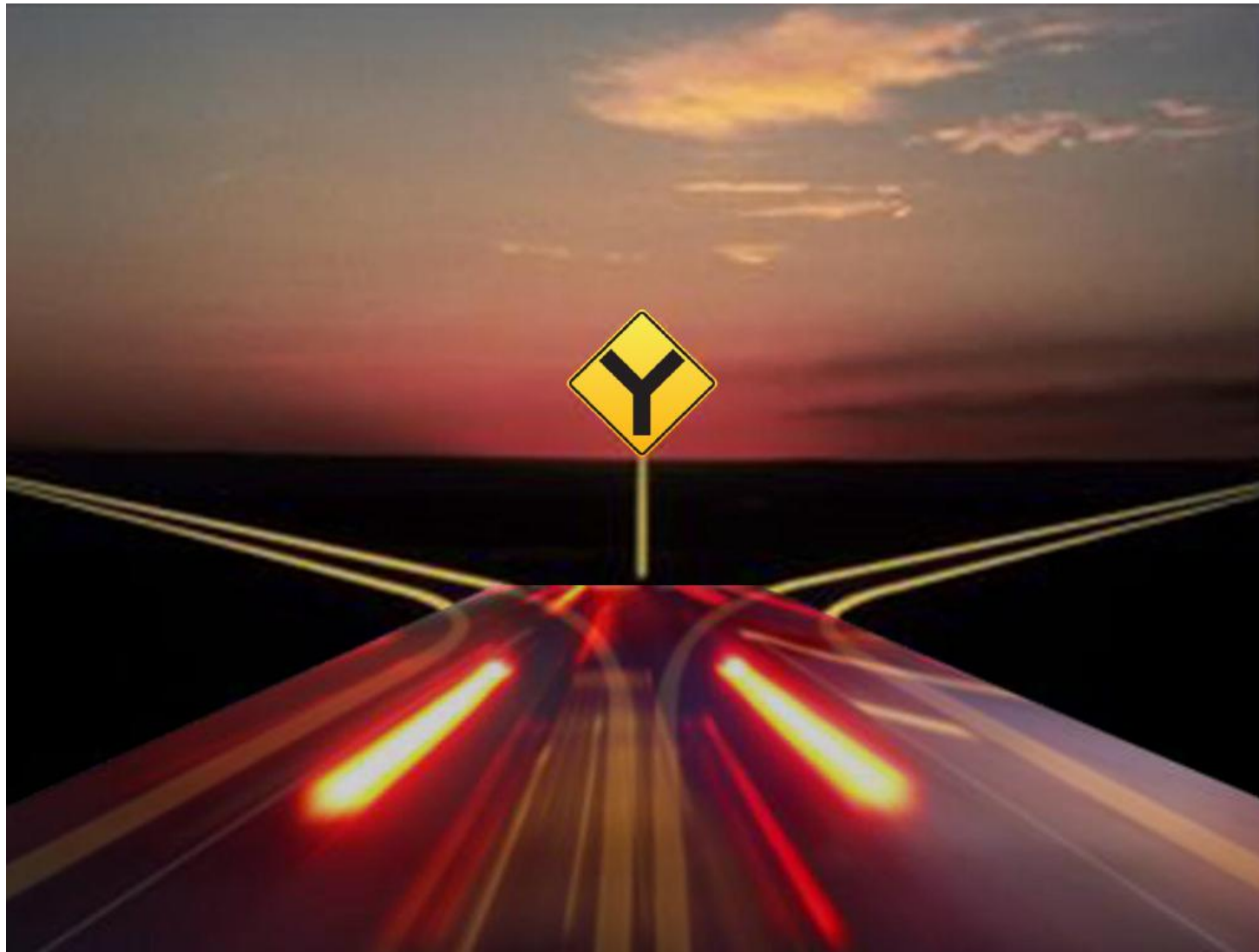

Estamos diante de uma nova bifurcação na indústria de TIC

1ª Plataforma

Cullinet

digital



2ª Plataforma



Microsoft®

EMC²

SAP®

vmware®

3ª Plataforma

Google

amazon®

Mobile devices and apps



A década da mobilidade



- Expandir e re-priorizar o portfólio
- Novos modelos de distribuição, suporte e upgrade
- Serão os pontos de acesso predominantes
- 70 mil aplicações para PCs contra 1.3 M



1.3 milhões

de aplicações móveis

400 milhões

de aparelhos rodando aplicações

Meio esquisita essa história de tecnologia sem fio

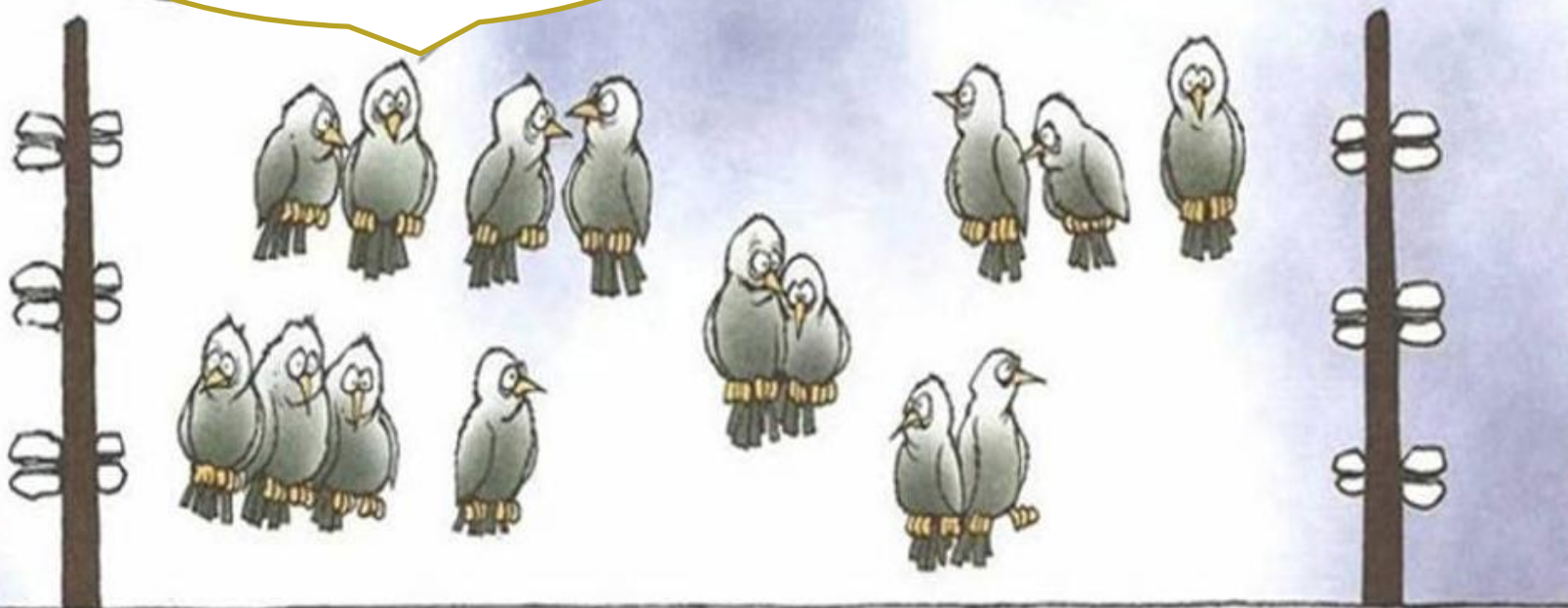

COPYRIGHT : MORTEN INGEMANN

Global Device Forecast

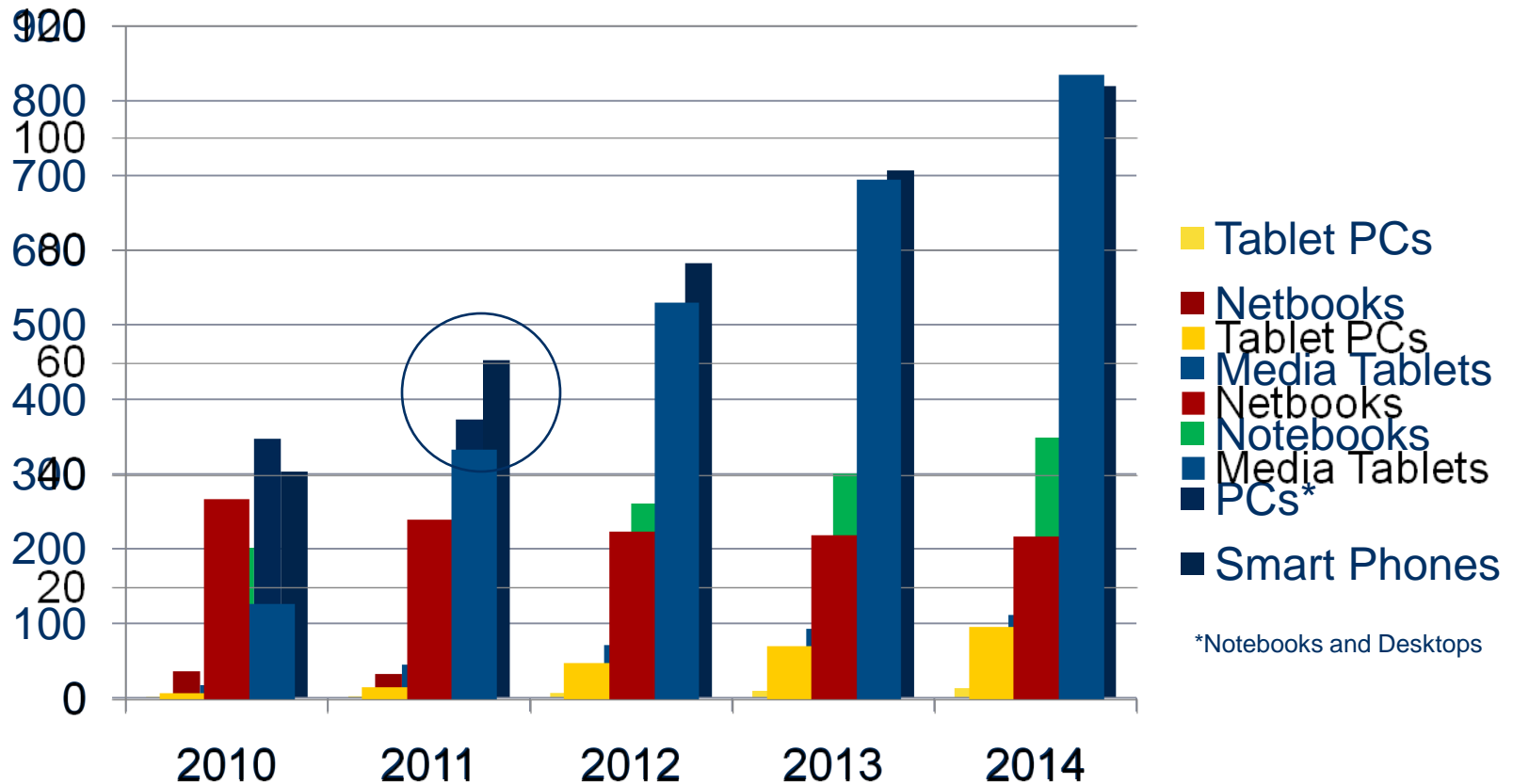

Smartphones finalmente começam a ganhar participação na região...

New Shipment Share of Smartphones vs. Traditional Mobile Phones

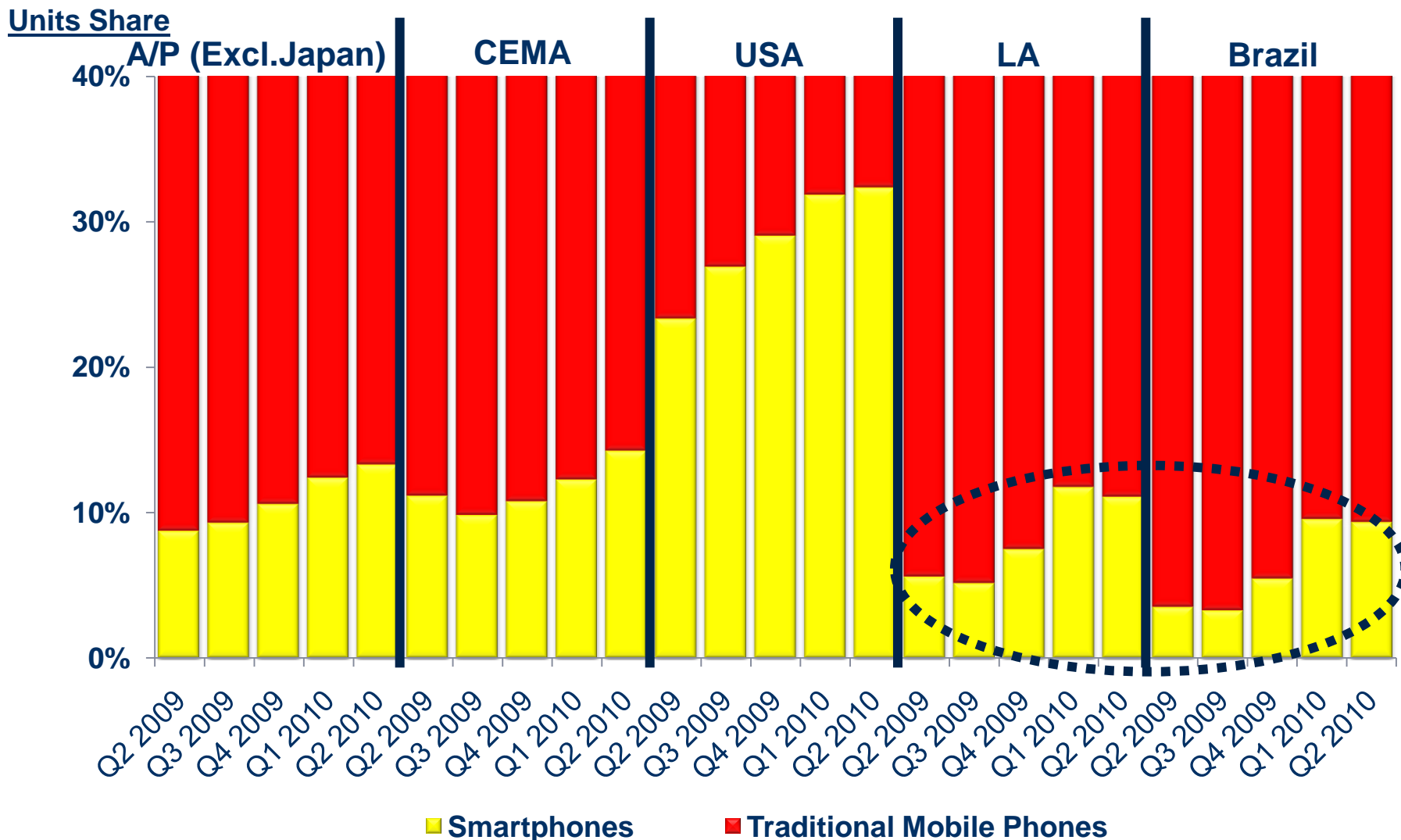

Um pouco de humor - Como usuários de iPhone, Android, e BlackBerry se enxergam?



Cloud Services



- Plataformas híbridas prevalecerão



80%

as novas aplicações corporativas serão desenvolvidas considerando se conceitos de cloud

> 80%

das top 2000 empresas ainda terão a maioria dos seus sistemas de TI onsite em 2020

> 30%

dos investimentos em aplicações corporativas serão via o modelo de cloud

But Early Adopters Going Mainstream

Are you currently using or considering using any cloud services or cloud computing in your organization?

3.5%

Jan 2010

9.0%

Jul 2010

14.5%

Jan 2011

Big Data and Analytics



Big Data – quebra banco de dados relacionais e ferramentas analíticas

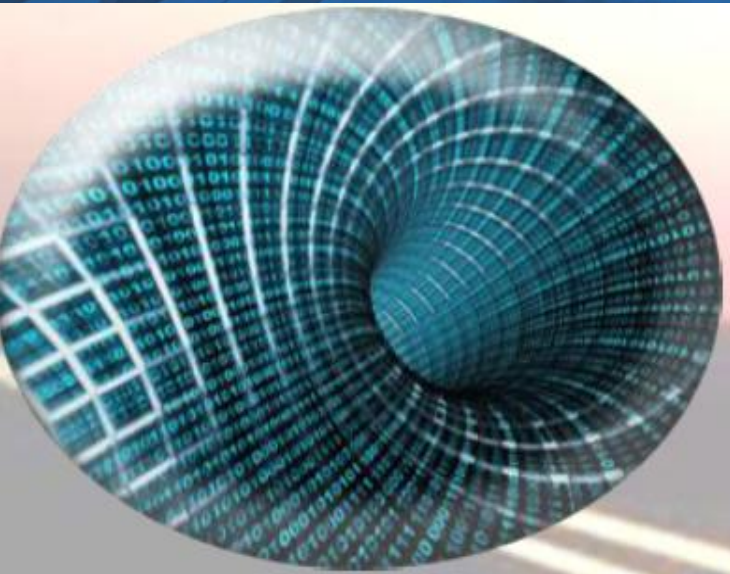

Non-relational, distributed, open-source and horizontal scalable



1.8
zettabytes em 2011

3000x
Volume e velocidade

7
zettabytes em 2014



Social Business/ Social Commerce



Qual é o próximo grande negócio em Tecnologia?



Jim Breyer
Managing Director
Accel Partners

FORTUNE

The smartest people in tech

Smartest investor: Jim Breyer

Qual é o próximo grande negócio em Tecnologia?

“Social Commerce” (Jim Breyer)

Solutions



Próxima geração de soluções



- Re-orientar os parceiros para a nova plataforma
- Recrutar novos parceiros com skills da 3a plataforma

a maioria das
novas soluções
serão verticais

Parceiros
estão
orientados á
2ª plataforma

10 bilhões de downloads, mais de 1 milhão de aplicações

Thank you. Ten billion times.

The App Store has reached 10 billion downloads. Thanks for getting us there.



Onde estarão as oportunidades nos próximos 25 anos?



Onde estarão as oportunidades nos próximos 25 anos?



Mash-up dois ou três ingredientes da Terceira Plataforma



Cloud Services



Perfil das empresas pesquisadas pela IDC no Brasil

Total de empresas que participaram do estudo: 181

Divisão por Segmento Vertical

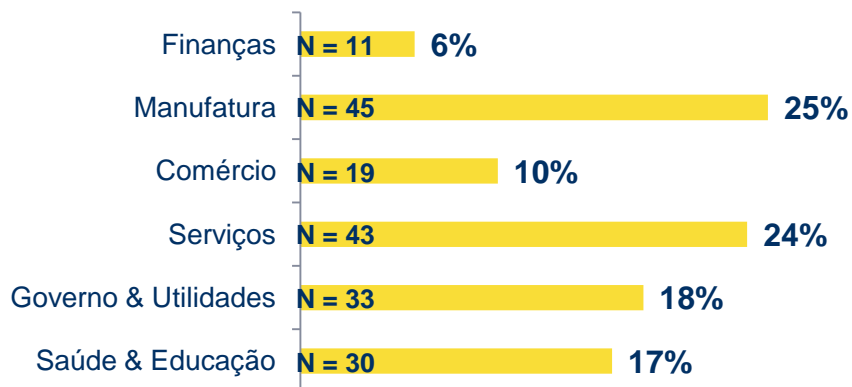

N = 181

Quantidade de funcionários

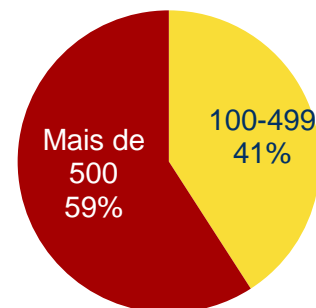

N = 181

Pouca familiaridade com o conceito Cloud ainda no Brasil

Q13. Quão familiar você está com relação ao conceito de Cloud

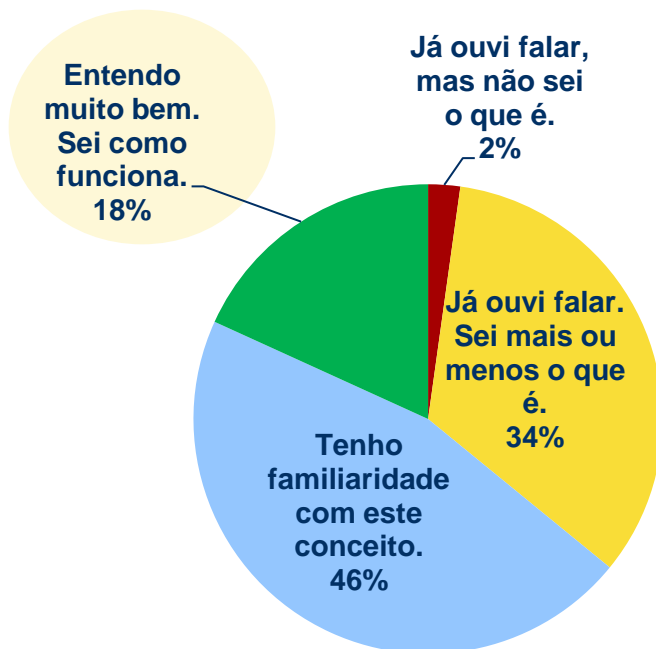

Só

18%

sabem
realmente o
que é

Por Tamanho de empresa

N = 181

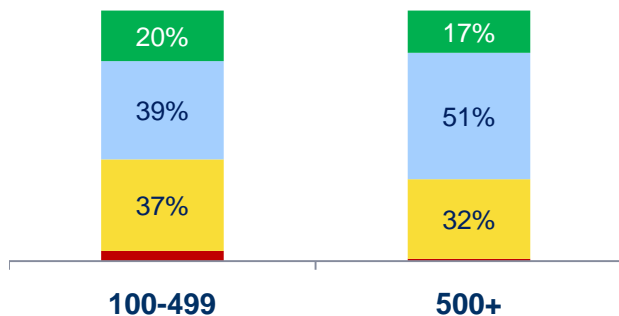

*Observação: Vale ressaltar que além do pré-requisito relacionado ao entendimento do significado de virtualização, só puderam participar deste estudo aqueles que, no mínimo, já ouviram falar sobre o conceito de Cloud.

Mas o que significa cloud computing mesmo?



Cloud = Evolução natural dos ambientes de TI

Cloud Computing é um conceito, não uma tecnologia



1 exemplo de virtualização do Brasil?



Definição Simplificada

O que define um ambiente Cloud na visão da IDC?

Elástico, Padronizado e Compartilhado:

Conjunto de equipamentos padronizados, que se utilizam da tecnologia de virtualização e que pode, crescer ou diminuir de acordo com a demanda

Cobrança granular e Pagamento como serviço:

Monitoramento e precificação por uso (podendo ser por transação, tempo de uso, espaço utilizado, etc)

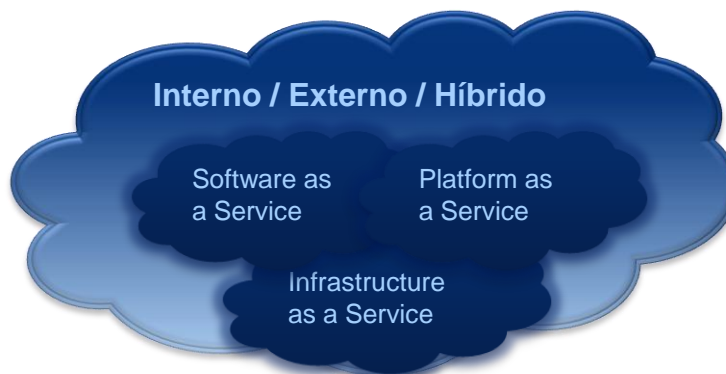

Acessível via rede/internet, por interfaces padronizadas:

acesso autorizado por meio de Browsers ou aplicações/dispositivos que reconheçam protocolos de internet (Rich Internet Application Clients)

Possibilita a rápida aquisição e provisionamento de recursos:

Modelo de aquisição / implementação “turnkey”, que pode ser feita diretamente pelo usuário / área de negócio

Tipos de Serviços de Cloud

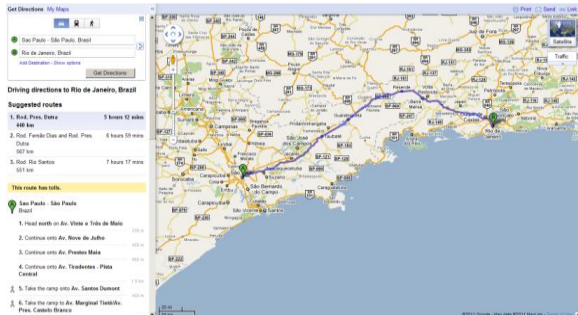

Aplicações Application-as-a-Service

- Collaboration
- Content
- CRM
- ERM
- Operations/Manufatura
- SCM

Plataforma Platform-as-a-Service

Develop/test

Implement



Infra-estrutura Infrastructure-as-a-Service

- Desenvolvimento de Aplicações
- Servidores de Aplicações
- Acesso, Análise e Entrega de Dados
- Integração e Automatização de Processos
- Ferramentas de Qualidade e Ciclo de Vida
- Gestão de Dados Estruturados

- Segurança (identidades, acesso, etc.)
- Armazenamento (Recuperação, Gestão, etc.)
- Gestão de Sistemas e Redes

- Servidores

- Armazenamento



Cloud não é mais uma nova “hype”



Cloud: Conceito Real ou Moda Passageira?

Q46. Por fim, toda essa onda de Cloud é:

- Uma conceito real em amadurecimento e que veio para ficar
- Uma moda passageira que não deve durar

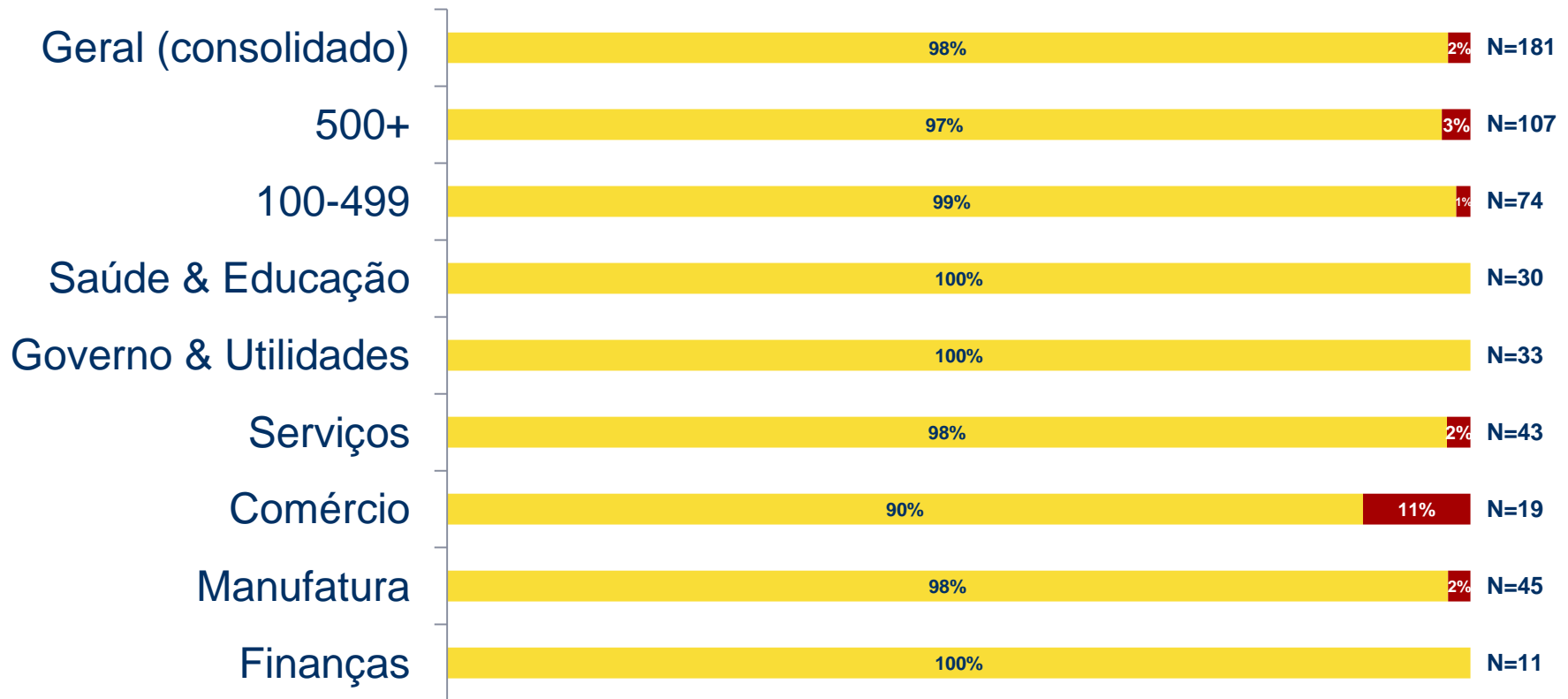

Quais dúvidas giram em torno de Cloud no Brasil?



Segurança/confidencialidade



Arquitetura



Custo/precificação



Performance/SLA



Tributos/Aspectos legais



Aonde estão os servidores?

Que dúvidas sobre o modelo Cloud que deveriam ser melhor esclarecidas?

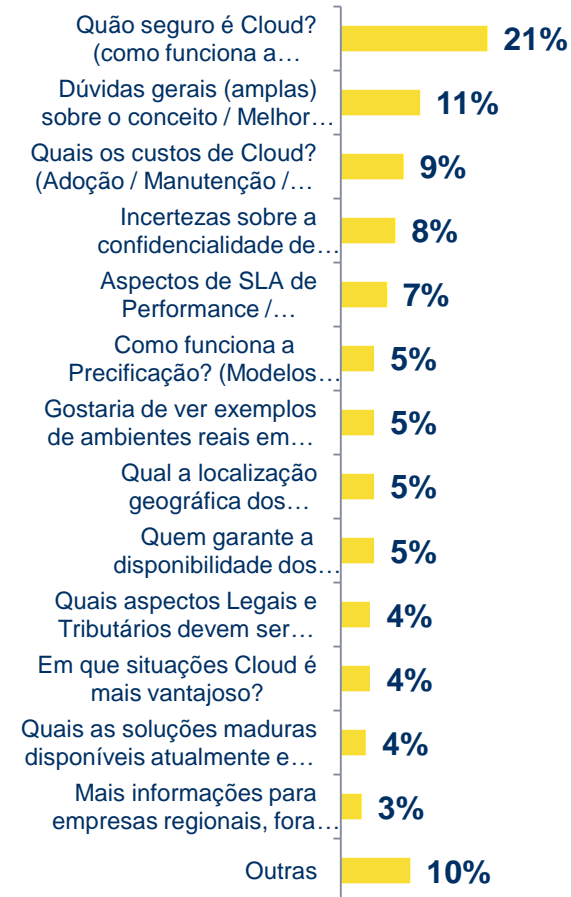

N = 112 (166 citações abertas)

Confidencialidade

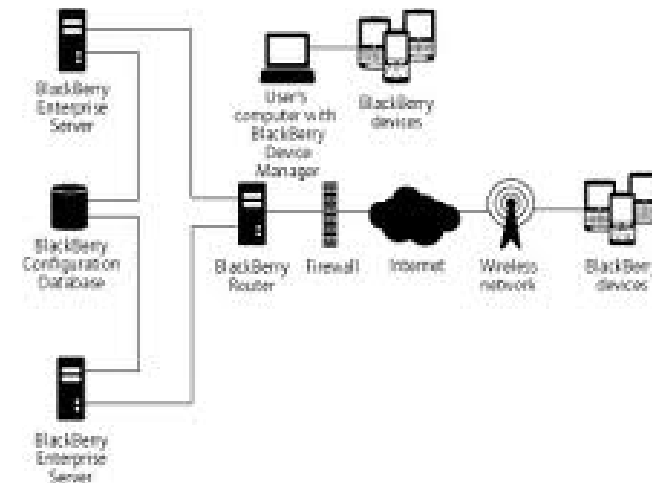

Disponibilidade



Performance



Caso no
segmento
Distribuição

Hoje



2.000 caixas postais
Não Cloud
R\$ **50 mil** por ano licenças



Proposta

2.000 caixas postais
Modelo Cloud
R\$ **300 mil** por ano



Caso no
segmento
Construção

Hoje



1.000 caixas postais
Não Cloud
R\$ **35 mil** por ano licenças



Proposta

1.000 caixas postais
Modelo Cloud
R\$ **45 mil** por ano



Pago até 30%
a mais para me
livrar da “buxa”



Benefícios que aceleram a adoção de serviços de Cloud Pública

2 (dois) principais benefícios que levaram/levariam a sua empresa a avaliar e/ou adotar serviços de Cloud Pública



N = 181

Acesso remoto a aplicações via internet já é prática comum

Disponibilização de acesso remoto a uma ou mais aplicações corporativas por meio da internet

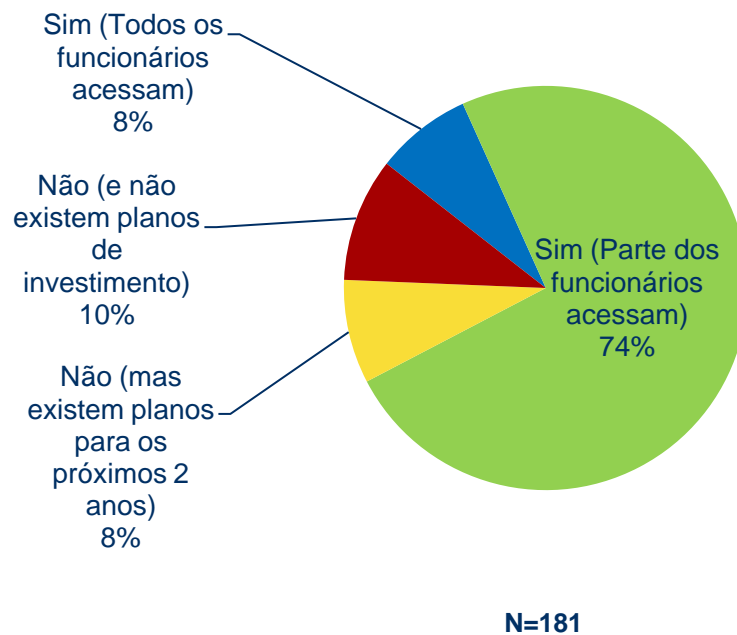

Não
haverá
disrupção
para os
usuários

Desafios se equiparam aos benefícios

Benefícios

- Implantação rápida
- Pay per use
- Atualizações
- Menos mão-de-obra
- Menos custos
- Menos Capex

Desafios

- Segurança
- Latência
- Disponibilidade
- Trazer de volta
- Performance
- Pouca customização

2011

Benefícios superarão os desafios

Benefícios

Desafios

Implantação rápida
Pay per use
Atualizações
Menos mão-de-obra
Menos custos
Menos Capex

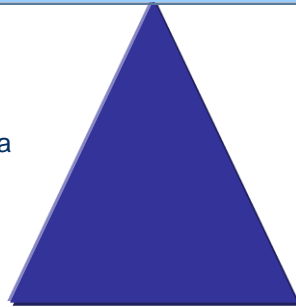

2011

Segurança
Latência
Disponibilidade
Trazer de volta
Performance
Pouca customização

Benefícios

Desafios

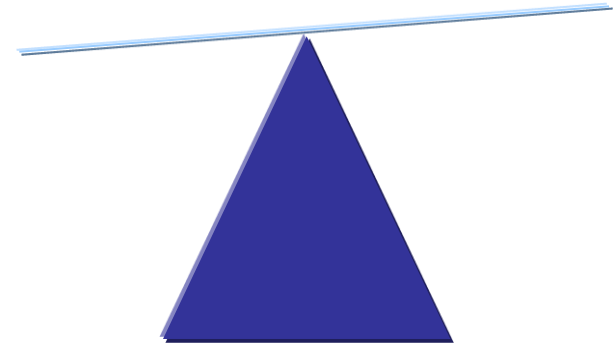

2013

Cloud Computing está ‘Crossing the Chasm’

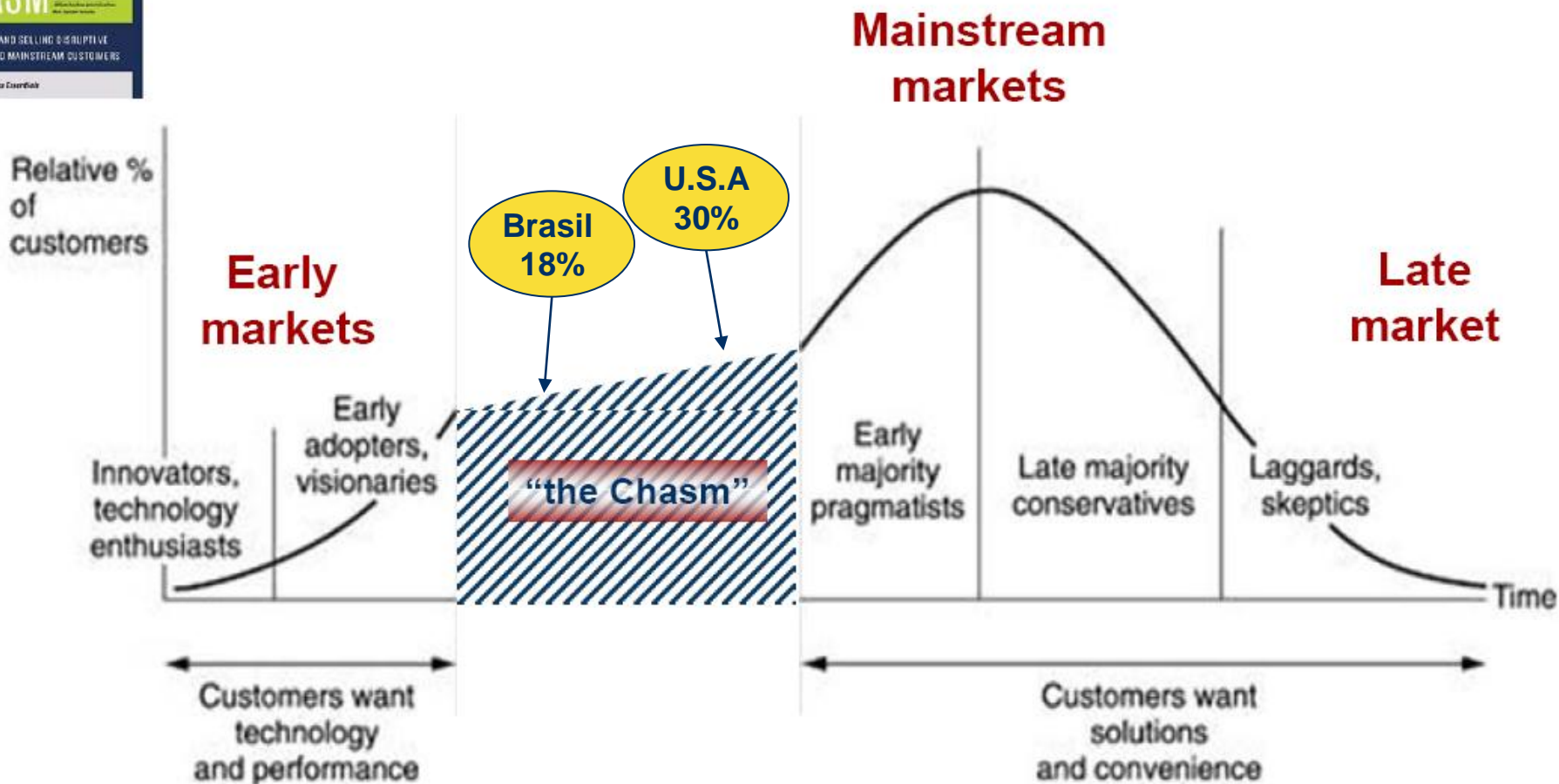
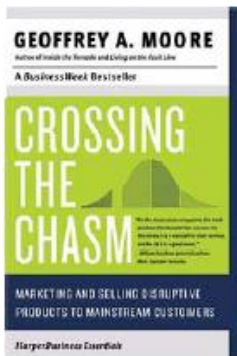

Haverá poucos clientes usando plataformas puras de cloud ou puramente locais

- Sistemas locais que são alavancados pelos cloud services
- Cloud services que provém inputs para os sistemas locais

Os cloud services serão utilizados como complemento ou alternativas aos produtos e serviços tradicionais



As previsões para o mercado de Cloud em 2011 no Brasil

- ✓ Explodirá o número de empresas em busca de mais informações e conhecimento sobre o conceito Cloud.
- ✓ A adoção de serviços como colaboração, segurança, CRM, storage e ferramentas de produtividade acelerará em 2011.
- ✓ Virtualização e consolidação de infra-estrutura continuarão como prioridade de investimento nas empresas.
- ✓ Fornecedores lançarão ofertas específicas e segmentadas de Cloud em 2011 juntamente com grandes campanhas de marketing.
- ✓ Desafios relacionados a pagamento serão melhor definidos.
- ✓ Questões relacionadas a legislação e tributos continuarão como um ponto de interrogação em 2011.

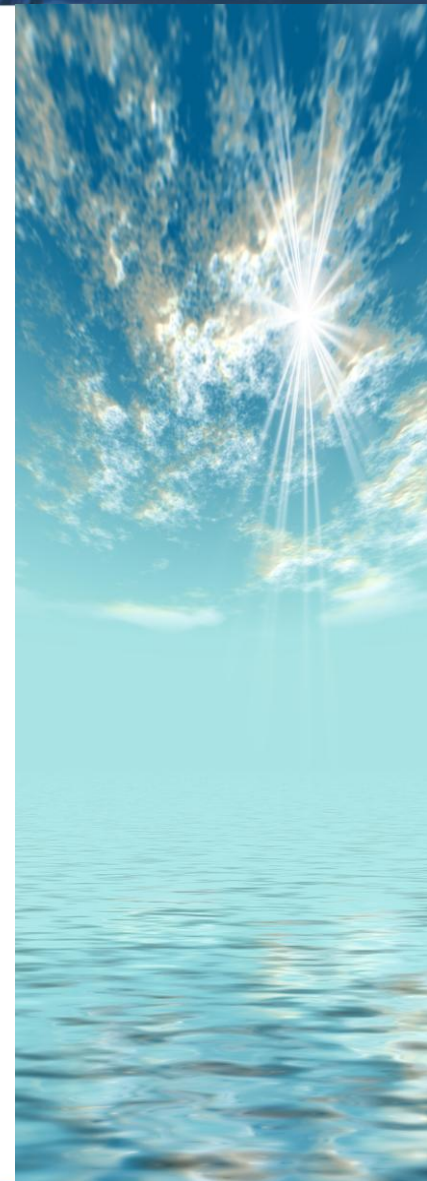

- ✓ É preciso começar a pensar na 3ª plataforma.
- ✓ 79,6% são conservadoras em relação à adoção de novas tecnologias.
- ✓ Cloud não é um “hype”.
- ✓ Mercado de cloud computing no Brasil crescerá acima de 60% nos próximos anos.
- ✓ 80% dos investimentos estarão relacionados à montagem, estruturação e operação de Clouds Privadas ou Híbridas.
- ✓ Comece experimentando em aplicações não críticas.
- ✓ Se você não adotar Cloud, o seu usuário certamente irá.



Obrigado!

Mauro Peres

Country Manager

mperes@idc.com

55 11 5508-3407



